

WINEGARD®

TRAV'LER®

Antenne TV multi-satellite automatique

SHAW) *DIRECT*

Modèle SK-7002

MANUEL D'INSTALLATION

Made in the U.S.A.

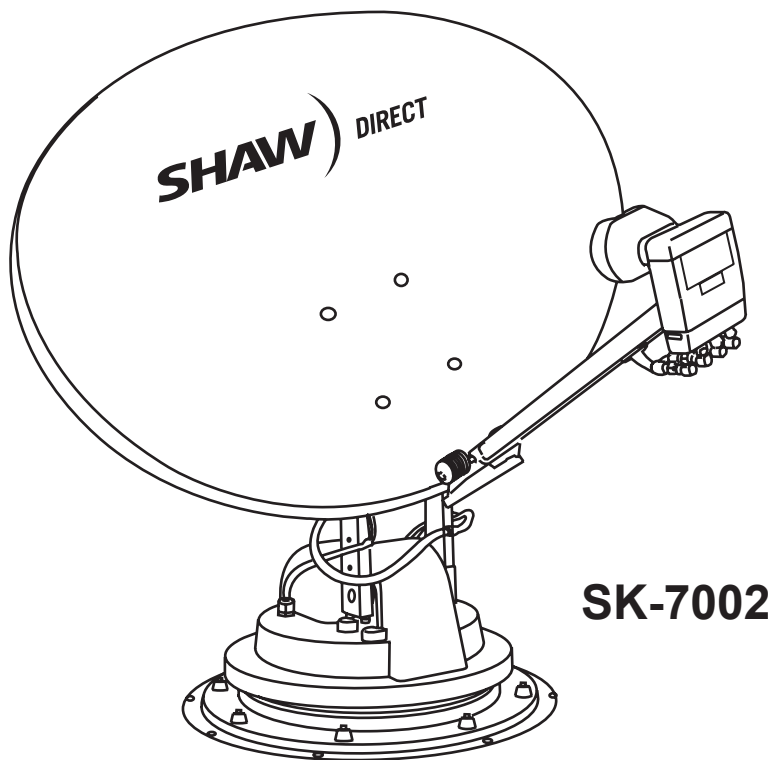

Félicitations !

Vous avez choisi l'antenne TV multi-satellite automatique TRAV'LER de Winegard®. L'antenne TRAV'LER vous permettra de visionner les deux satellites SHAW DIRECT en même temps avec une force de signal inégalée, la hauteur de déplacement la plus basse sur le marché, des capacités HD maximales et une fonctionnalité facile à utiliser, tout comme ce que vous recevez chez vous. Ce manuel fournit les informations importantes concernant l'installation et le fonctionnement de votre boîtier interface TRAV'LER. Veuillez prendre le temps de lire ce manuel entièrement avant d'installer ou de mettre votre antenne en marche.

Les icônes présentes dans le manuel sont utilisées pour les informations importantes et les astuces utiles.



Alerte indique des informations importantes concernant l'utilisation du produit, ses spécifications ou ses procédures.



Astuce importante offre des suggestions utiles ou vous renvoie à un sujet relatif dans le manuel.

Les récepteurs recommandés :

L'antenne TV multi-satellite automatique TRAV'LER de Winegard® fonctionne avec tous les récepteurs SHAW DIRECT qui sont actuellement en production. Consultez le manuel de votre récepteur ou www.winegard.com si vous avez des questions concernant la compatibilité de votre récepteur. Cependant, nous recommandons :

SHAW DIRECT - DSR505 (HD capable)
DSR207 (SD only)
DVR530 (HD capable DVR)

Chaque récepteur exige au moins un câble coaxial. Référez-vous au manuel du récepteur concernant les détails du câblage.

Pour les informations concernant la couverture satellite en Amérique du Nord, appelez le 1-888-554-7827.

Avant de commencer, veuillez vous assurer que vous avez reçu toutes les pièces nécessaires à l'installation et au fonctionnement correct de votre antenne TRAV'LER.

- Manuels d'installation et de fonctionnement
- Socle de monture avec un câble de 30 pieds – câble d'alimentation électrique/de contrôle.
- Boîtier de l'interface TRAV'LER
- Réflecteur, LNBF & bras d'alimentation (emballé séparément sous le nom SKA-722).
- L'alimentation du courant TRAV'LER avec un cordon électrique de 24 pieds.
- Câble coaxial gris de 30 pieds
- Câble coaxial noir de 30 pieds
- Sachet avec la quincaillerie de montage
- Sac avec la quincaillerie pour l'entrée du câble

Sélection d'un emplacement pour l'antenne TRAV'LER

Avant de retirer l'antenne TRAV'LER de sa boîte, vérifiez quelques détails avec le revendeur ou le fabricant de votre véhicule de camping. Votre véhicule de camping peut être déjà câblé pour ce système ou bien il a une zone renforcée. **N'installez PAS ce système sur un emplacement où il se trouve un espace de plus de 3/16 po. car cela pourrait endommager le toit. Voir le diagramme en haut de la page 3.**



Lorsque vous installez le TRAV'LER sur un toit en caoutchouc, Winegard recommande l'utilisation de la plaque à rouleau SKA-004. Si vous n'utilisez pas cette plaque, assurez-vous que le rouleau n'entre en contact avec aucun des supports des nervures ou des bulles dans le toit quand il est en marche. Tout manquement pourrait endommager le toit.



Planifiez toute votre installation avant de commencer. Déterminez l'emplacement de tout votre équipement et assurez-vous que les câbles et les fils électriques sont assez long pour atteindre leurs points d'attache.



Vous devez trouver un emplacement sur le toit qui offre assez d'espace pour permettre le fonctionnement de l'antenne TRAV'LER. L'antenne TRAV'LER a une face avant et une face arrière et doit être montée correctement pour éviter d'abimer l'antenne ou la cabine. **L'antenne doit être montée à +/- 5 degrés de nivellement ou le système aura passera plus de temps à localiser le(s) satellite(s).** La plaque de transition pour l'unité TRAV'LER est marquée « AVANT » et « ARRIERE ». Voir figure 1.

FIGURE 1

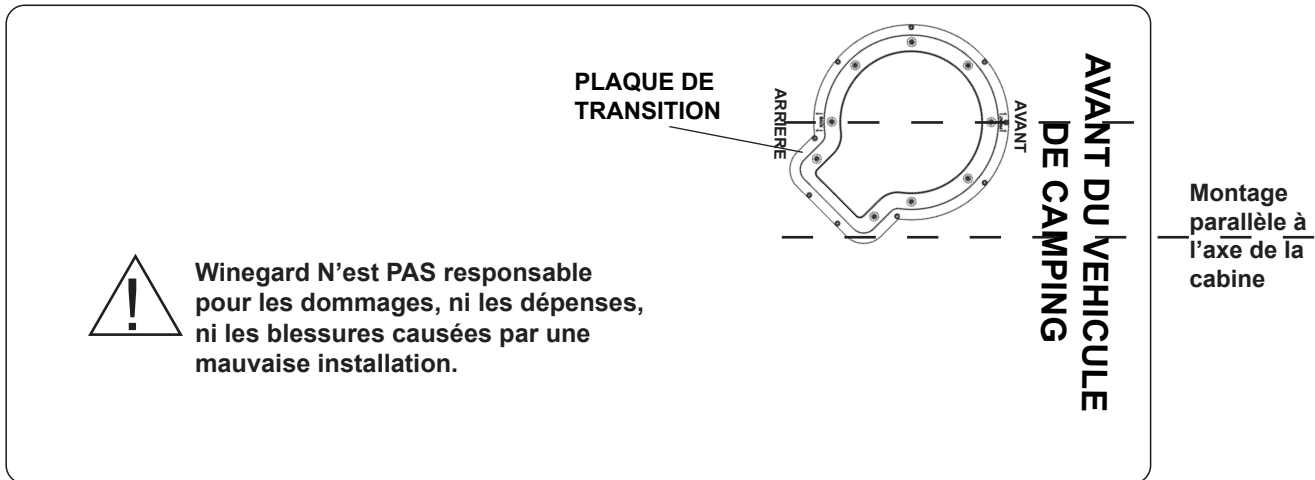

Une fois que vous avez vérifié ceci :

1. Choisissez un emplacement sur le toit du véhicule qui permettra à l'antenne parabolique de se lever et de tourner sans interférence de la part d'autres équipements montés sur le toit. **L'antenne TRAV'LER ne peut qu'être montée parallèlement à l'axe de la cabine.**

FIGURE 2

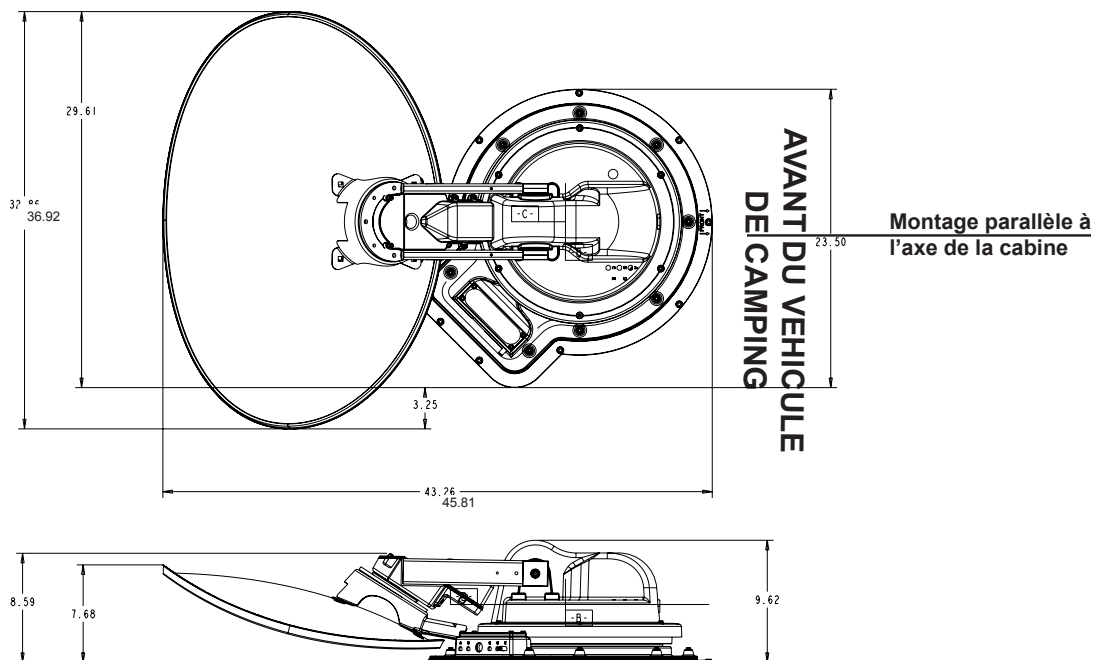

2. L'espace minimum nécessaire sur le toit pour installer l'antenne TRAV'LER est de 46 po long. x 38 po. larg.
 a. L'espace de fonctionnement exige qu'aucune obstruction de plus 8 pouces ne soit montée dans un cercle d'un rayon de 35 po. depuis le centre de l'unité.

3. L'unité doit être positionnée à 5° par rapport au niveau pour le meilleur fonctionnement possible.
4. Assurez-vous que l'emplacement offre suffisamment de soutien pour fixer solidement l'antenne TRAV'LER.
5. Trouvez un emplacement bien ventilé avec une prise de 110V pour l'interface TRAV'LER à l'intérieur du véhicule.

Assurez-vous de nettoyer la zone de l'installation avant de commencer.

Vous devrez décider où les fils électriques entreront dans le véhicule. Un câble coaxial et un câble de contrôle pour chaque récepteur devront entrer dans le véhicule.



Avertissement : Ne faites pas passer les fils électriques par la zone rayée montrée. Consultez le manuel de votre récepteur pour les instructions spécifiques au diagramme.

FIGURE 3

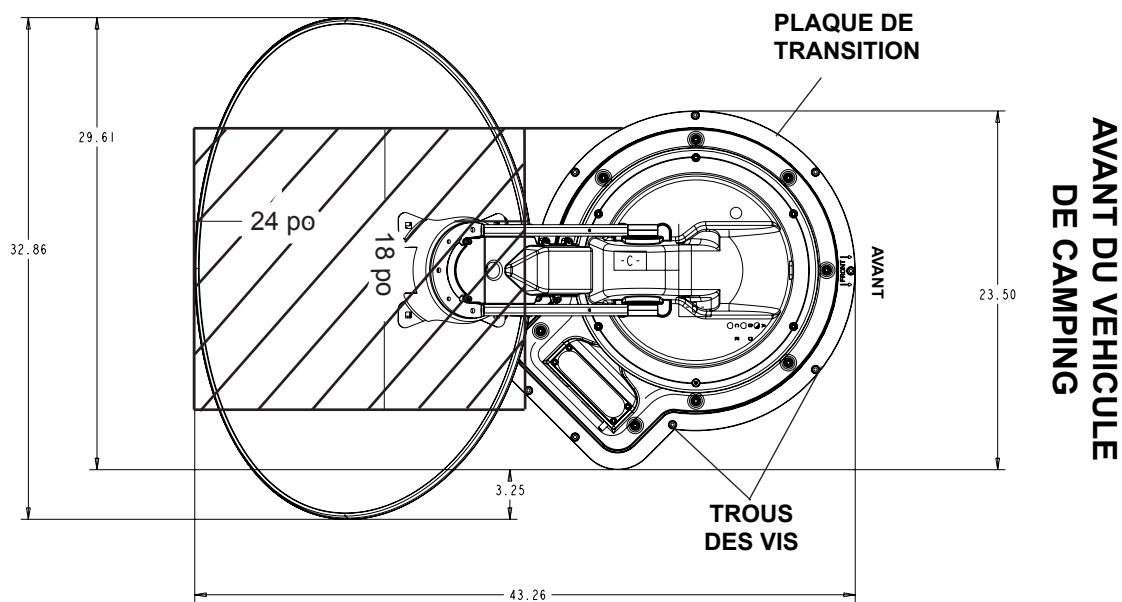

NOTE : Tout ce qui pourrait se trouver dans la zone rayée interférera avec le fonctionnement de l'antenne TRAV'LER et pourrait causer des dommages à l'objet ou à l'antenne TRAV'LER.

Installation du support du TRAV'LER

Vérifiez que « l'AVANT » de la plaque de transition fait face à l'avant du véhicule, puis mettez le support de l'antenne TRAV'LER sur le toit où vous planifiez de l'installer. Voir figure 3. **Marquez** les trous des vis en faisant des marques dans les trous dans la monture sur le toit du véhicule de camping. **Il est important que vous puissiez voir ces marques !** Déplacez la monture du TRAV'LER hors de la zone d'installation. Il est recommandé que vous **ne** pré-perciez **pas** les trous pour le moment.

Utilisez un cordon ininterrompu de joint d'étanchéité pour connecter ces marques sous la forme du socle.

Remettez le socle de l'antenne TRAV'LER et vissez-le au toit. Vérifiez si le fabricant de votre véhicule a des conditions particulières pour les vis avant d'utiliser les vis fournies.

FIGURE 4



AVERTISSEMENT : NE coupez AUCUN fils électrique lorsque vous percez le trou pour vos câbles.

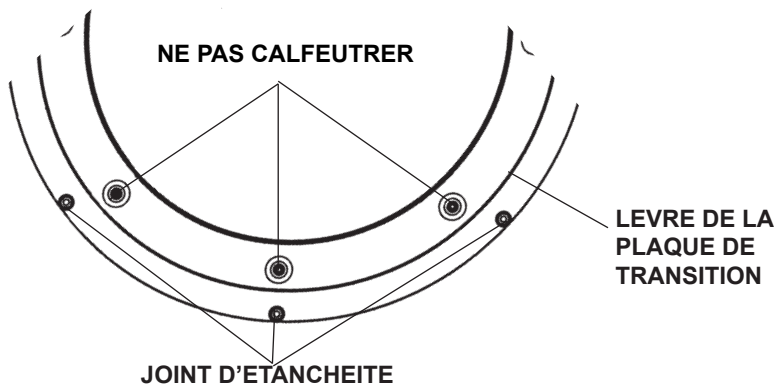

Appliquez un cordon ininterrompu de joint d'étanchéité autour de la plaque de transition, en vous assurant de couvrir chaque tête de vis. Soyez prudent de ne pas appliquer de joint au-dessus de la lèvre de la plaque de transition. Voir le diagramme de la plaque de transition.

Installation du GPS :

L'antenne GPS est branchée au TRAV'LER par l'intermédiaire d'un câble de 6 pieds qui va au port E de la monture du TRAV'LER. Pour l'installer, trouvez un espace libre de chaque côté de la monture à au moins 18 pouces de la monture et placez un petit point de joint. Mettez l'antenne du GPS sur le joint et appuyez dessus pour le faire rester en place. Attachez tout excès de câble. **AVERTISSEMENT : NE COUPEZ PAS le câble du GPS.**

Installation de la plaque d'entrée des câbles :

Décidez du meilleur emplacement d'entrée des câbles dans le véhicule.



Winegard recommande l'installation du câble accessoire détecteur, pour permettre l'opération de la fonction du rangement d'urgence.

Vous devrez faire passer :

- Un câble coaxial vers l'emplacement direct de chaque récepteur.
- Un câble de contrôle au boîtier de l'interface TRAV'LER.

Percez un trou de 1/2 po dans le toit et faites passer les fils nécessaires à travers. (L'installation de plusieurs récepteurs peut exiger un plus gros trou ou plusieurs trous puisque chaque récepteur a besoin de son propre câble coaxial.) Chaque récepteur aura besoin d'au moins un câble coaxial. Voir le manuel du récepteur concernant les détails du câblage.

Mettez la plaque d'entrée des câbles fournie dans le sac de quincaillerie sur le trou et les câbles. Vissez la plaque en place et faites un joint autour de la plaque et sur les trous des vis avec un joint d'étanchéité approuvé (non inclus).

Selon la longueur du câble sur le toit, il se peut que vous ayez besoin d'utiliser des colliers pour câble entre l'unité et la plaque d'entrée des câbles. Fixez tous les 12 à 16 pouces pour éliminer tous mouvements inutiles des câbles.

FIGURE 5

DESSIN DE L'INSTALLATION GENERALE

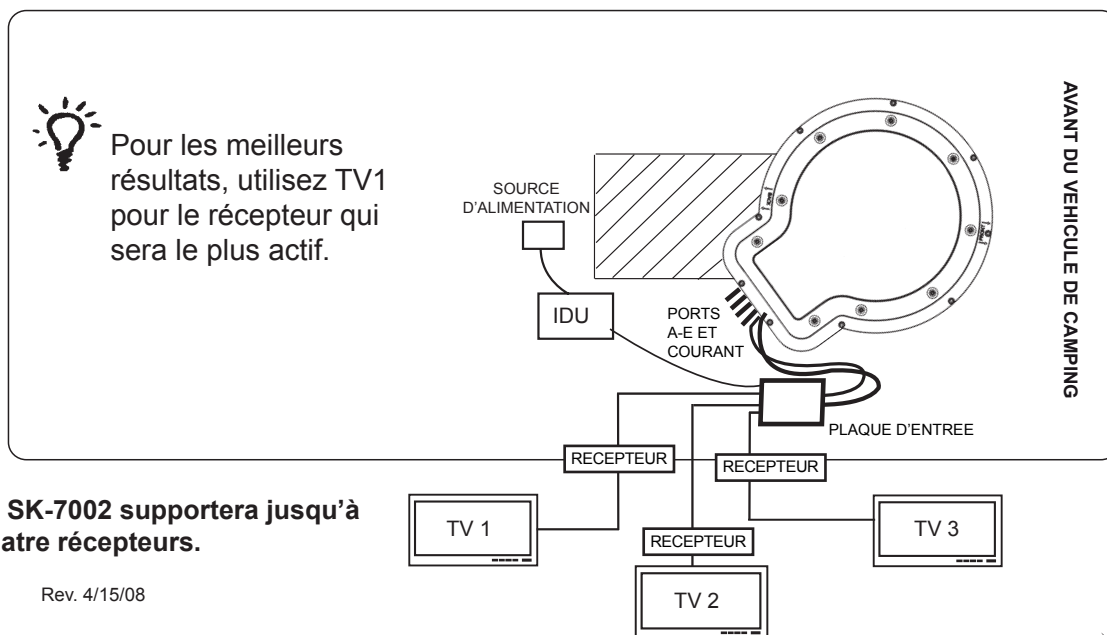

Pour les meilleurs résultats, utilisez TV1 pour le récepteur qui sera le plus actif.



Le SK-7002 supportera jusqu'à quatre récepteurs.

Rev. 4/15/08

Installation des câbles :

Connectez le câble de contrôle et le câble d'alimentation électrique à l'arrière du boîtier de l'interface TRAV'LER comme sur le schéma ci-dessous. **Note : Pour les câbles de plus de 25 pieds vous pouvez acheter une rallonge. Ne dépassez pas les 50 pieds de câble.**

FIGURE 5A

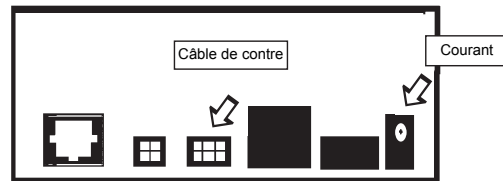

Fixez le câble de contrôle du TRAV'LER au boîtier de l'interface comme sur la figure 5A. Fixez le câble de sortie de la source d'alimentation électrique au boîtier de l'interface TRAV'LER. Voir ci-dessus. Enfin, connectez un câble coaxial depuis la monture du TRAV'LER à chaque récepteur utilisé avec l'antenne parabolique automatique TRAV'LER. Voir l'annexe pour les informations concernant l'installation correcte d'un connecteur HEX.

Trouvez un emplacement pour brancher la source d'alimentation électrique et branchez-la.

Installation du réflecteur :

Une fois que les fils électriques sont passés et que le joint d'étanchéité a commencé à prendre :

Assurez-vous qu'il n'y a rien au-dessus du TRAV'LER qui l'empêcherait de se lever. Vous aurez besoin d'au moins 40 po d'espace libre au-dessus de la monture du TRAV'LER pour assurer que vous avez assez d'espace pour installer le réflecteur.

Lever l'antenne :

Il ya deux façons de lever l'antenne : manuellement ou automatiquement selon les explications ci-dessous :

Automatique :

Les étapes 1 à 7 expliquent comment utiliser l'interface TRAV'LER pour lever la monture pour installer le réflecteur.

1. Appuyez sur **[POWER]** et maintenez-le pendant 2 secondes pour allumer **[ON]** sur le boîtier de l'interface. Attendez jusqu'à ce que le boîtier de l'interface finisse de « se connecter à l'antenne ».

* Le TRAV'LER peut entrer dans le « sous-programme de recherche » après 10 secondes, ce qui est normal (voir la NOTE ci-dessous).

2. Appuyez sur **[ENTER]** et maintenez-le pendant 2 secondes ou jusqu'à ce que l'unité affiche « Entrer dans le menu de l'utilisateur ». Appuyez sur **[SELECT]** pour déplacer l'astérisque sur le « OUI ». Appuyez sur **[ENTER]**.

3. Appuyez sur **[SELECT]** pour déplacer l'astérisque sur INSTALLATION.

4. Appuyez sur **[ENTER]**. Il vous sera demandé de donner un code pour entrer dans le menu d'installation.

5. Appuyez sur **[ENTER]** 4 fois pour saisir le code 0000.

6. Appuyez sur **[SELECT]** pour déplacer l'astérisque sur LEVER L'ANTENNE. Appuyez sur **[ENTER]**. Appuyez sur **[SELECT]** pour déplacer l'astérisque sur le OUI.

7. Appuyez sur **[ENTER]** pour faire lever la monture du TRAV'LER à mi-chemin.

NOTE : Si le TRAV'LER dans le « sous-programme de recherche » vous pouvez toujours entrer dans le « Menu Mode ». Voir les étapes A & B, p. 7.

Si le TRAV'LER se lève à plus de la moitié avant la sélection de LEVER L'ANTENNE (voir l'étape 6), le TRAV'LER se cognera à sa butée supérieure dure et le message « moteur calé » apparaîtra. Ceci est normal.

Le message « moteur calé » signifie que le TRAV'LER est tout en haut et que la monture ne peut plus monter. Il existe deux moyens faciles de vider le message « moteur calé ».

A. Appuyez sur **[ENTER]** et le TRAV'LER reviendra au « menu d'installation ».

OU

B. Appuyez sur **[POWER]** et le TRAV'LER se rangera et s'éteindra (recommencez à partir de l'étape 1)

Référez-vous au manuel d'instructions du SKA-722 pour savoir comment installer le réflecteur et le support.

Manuel :

1. Appuyez sur **[POWER]** et maintenez-le pendant 2 secondes pour allumer [ON] sur le boîtier de l'interface. Attendez jusqu'à ce que le boîtier de l'interface finisse de « se connecter à l'antenne ».

* Le TRAV'LER peut entrer dans le « sous-programme de recherche » après 10 secondes, qce qui est normal (voir la NOTE ci-dessous).

2. Appuyez sur **[ENTER]** et maintenez-le pendant 2 secondes ou jusqu'à ce que l'unité affiche « Entrer dans le menu de l'utilisateur ». Appuyez sur **[SELECT]** pour déplacer l'astérisque sur le « OUI ». Appuyez sur **[ENTER]**.

3. Appuyez sur **[SELECT]** pour déplacer l'astérisque sur INSTALLATION.

4. Appuyez sur **[ENTER]**. Il vous sera demandé de donner un code pour entrer dans le menu d'installation.

5. Appuyez sur **[ENTER]** 4 fois pour saisir le code 0000.

6. Appuyez sur **[SELECT]** pour déplacer l'astérisque « * » sur « Calibrer EL ».

7. Appuyez sur **[ENTER]**.

8. Appuyez sur **[SELECT]** pour déplacer l'astérisque « * » sur OUI.

9. Appuyez sur **[ENTER]** pour démarrer la procédure de calibration de l'élévation. L'afficheur ACL affichera à présent « Calibration EL en cours... »

10. Après quelques moment, IDU ACL affichera « sur butée dure EL ? » Oui * Non. Examinez visuellement l'antenne pour vérifier qu'elle est positionnée contre la butée dure. L'antenne pointera aussi loin qu'elle pourra aller, ceci est la butée dure.

11. Appuyez sur **[SELECT]** une fois pour déplacer l'astérisque sur « Oui » si l'antenne est sur la butée dure.

12. Appuyez sur **[ENTER]** et l'ACL affichera « Calibration EL réussie ».

13. Vous pouvez à présente ranger l'antenne.

AVERTISSEMENT : Faites attention à ces points de pincement pendant l'élévation de l'antenne !

NOTE : Les points de pincements sont notés pour votre sécurité et pour protéger les câbles. Les câbles peuvent être endommagés s'ils ne sont pas installés correctement. Référez-vous au manuel d'installation du SKA-722 aux pages 3 et 4 pour la fixation correcte des câbles.

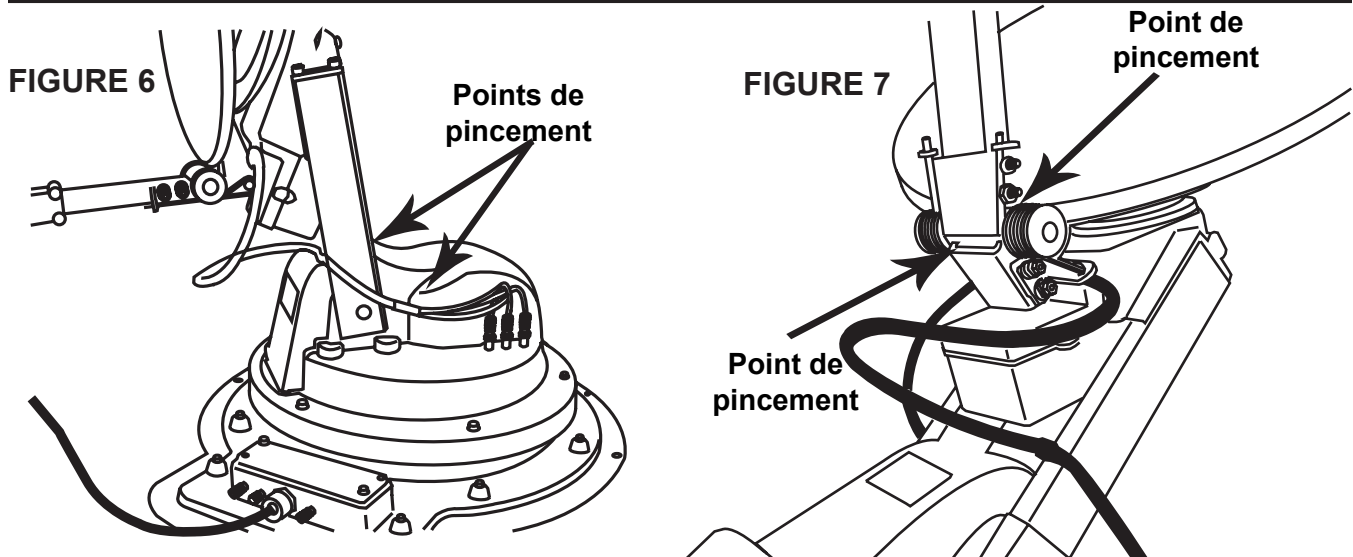

En utilisant les (4) boulons et les écrous fournis, fixez le réflecteur au support de montage.

Appuyez [**POWER**] pour abaisser l'antenne en position pour le déplacement. Note : Les écrous attachant l'antenne parabolique doivent être serrés entre 6 et 8 pieds livre.

Branchement du récepteur Shaw Direct

Branchez le récepteur Shaw Direct à votre télévision en utilisant les câbles audio et vidéo appropriés. (Faites référence au manuel de l'utilisateur de votre TV pour les connexions audio/vidéo).

Si vous n'avez pas choisi un forfait de programmation pour votre système Shaw Direct, ou que vous n'avez pas ajouté ce récepteur à votre compte Shaw Direct existant, veuillez appeler le 1-888-554-7827 avant d'utiliser votre receveur Shaw Direct pour la première fois.

Assurez-vous que votre récepteur Shaw Direct est branché au courant.

Localisez l'alimentation par câble coaxial provenant du système TRAV'LER.

Connectez l'alimentation provenant du satellite à l'entrée coaxiale étiquetée avec le symbole d'une antenne parabolique. Allumez le courant au récepteur Shaw Direct et à la TV.

Si votre système TRAV'LER est bien réglé et reçoit un signal, l'icône de l'antenne parabolique sur l'avant du récepteur Shaw Direct sera illuminée en vert.

Si le système TRAV'LER est rangé ou s'il n'est pas réglé sur les satellites Shaw Direct m l'icône satellite sur l'avant du récepteur Shaw Direct apparaîtra en rouge. Allumez l'unité TRAV'LER ou faites le diagnostic et les réparations nécessaires pour réobtenir un signal positif.

Si votre système Shaw Direct est débranché du courant pendant une période prolongée ou si vous vous êtes récemment déplacé sur un autre emplacement, vous devrez peut être faire réautoriser votre système Shaw Direct. Cela peut être déterminé lorsque vous recevez un signal vert (positif), mais que vous ne pouvez recevoir la vidéo sur une chaîne à laquelle vous êtes abonné.

Pour initier le rafraîchissement d'un signal, appelez le 1-888-554-7827, puis sélectionnez « libre service », « assistance technique », suivie de « rafraîchissement du signal » à partir des options du menu téléphonique.

Pour tous changements sur la programmation de Shaw Direct ou pour acheter un nouvel équipement Shaw Direct, visitez shawdirect.ca ou appelez le 1-888-554-7827.

NOTE : L'antenne TRAV'LER trouvera les satellites sans qu'un récepteur soit installé.

Annexe :

Faire le branchement correct avec les connecteurs hex

Une bonne connexion avec le câble coaxial est critique. Si vous savez faire la technique de base, vous pouvez la modifier selon vos goûts personnels. Que vous utilisiez un couteau, un outil à dénuder ou une coupe diagonale, l'important est de faire une coupe propre. Un outil de sertissage hex est nécessaire pour les connecteurs hex, pour une transmission RF maximale.

Comme il est mentionné ci-dessus, le choix de l'outil vous appartient. Assurez-vous que vous le faites avec précision. Sinon cela peut vous coûter du temps et de l'argent en essayant de localiser un problème dans le système.

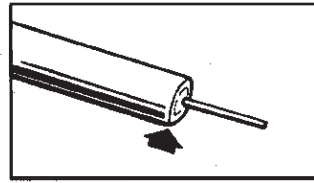

Coupez le câble à ras. Dénudez 1/2 po de la gaine externe, puis coupez le diélectrique en le coupant partiellement. N'ENTAILLEZ PAS LE CONDUCTEUR CENTRAL ! Tournez et tirez en laissant pour exposer 1/2 po minimum du conducteur central.

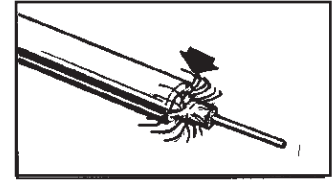

Enlevez 1/4 po supplémentaire de la gaine externe. Tirez la tresse du diélectrique repliez la sur la gaine. S'il y a du résidu sur le conducteur central, grattez-le avec un objet non métallique.

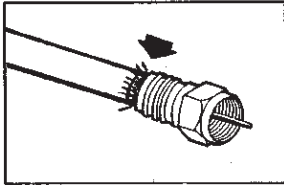

Glissez le connecteur sur le câble coaxial. Coupez l'excès de la tresse.

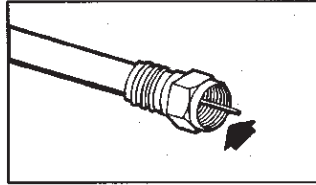

Regardez dans l'extrémité du connecteur pour vous assurer qu'aucune partie de la tresse ou qu'aucun papier d'aluminium ne touche ou n'a la possibilité de toucher le conducteur central. Un court-circuit peut se produire si l'un ou l'autre entre en contact avec le conducteur central. Fermez l'outil pour faire un bon sertissage.

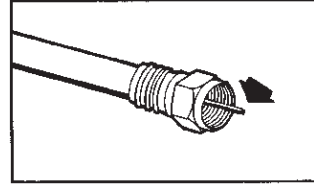

PAR TEMPS CHAUD : Coupez le conducteur central en laissant 3/16 po dépasser du connecteur. Le conducteur central se dilate sous des températures plus élevées. Si vous ne laissez pas un peu de surplus, il peut se contracter en hiver et causer une connexion ouverte et provoquer la perte de l'image.

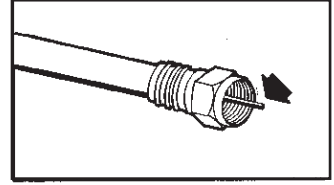

PAR TEMPS FROID ou EN SALLE : Coupez le conducteur central en le laissant de 1/16 po dépasser du connecteur. (Utilisez des pinces diagonales pour couper le conducteur central).

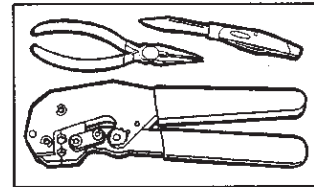
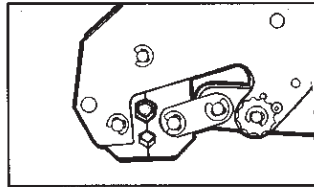
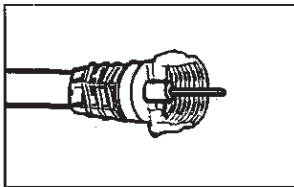

RANGEMENT MANUEL D'URGENCE

1. Débranchez l'interface TRAV'LER
2. Enlevez le boulon en plastique noir à l'arrière de la monture.
3. Insérez une rallonge pour une douille de 5/16 po dans l'entraînement auxiliaire comme sur la figure 8. Tournez l'entraînement auxiliaire dans le sens des aiguilles d'une montre pour abaisser l'unité. **NOTE : N'UTILISEZ PAS UNE PERCEUSE.**



LE RANGEMENT MANUEL D'URGENCE EST PREVU POUR ETRE UTILISE EN DERNIER RECOURS ET NON D'UNE FAÇON HABITUELLE.

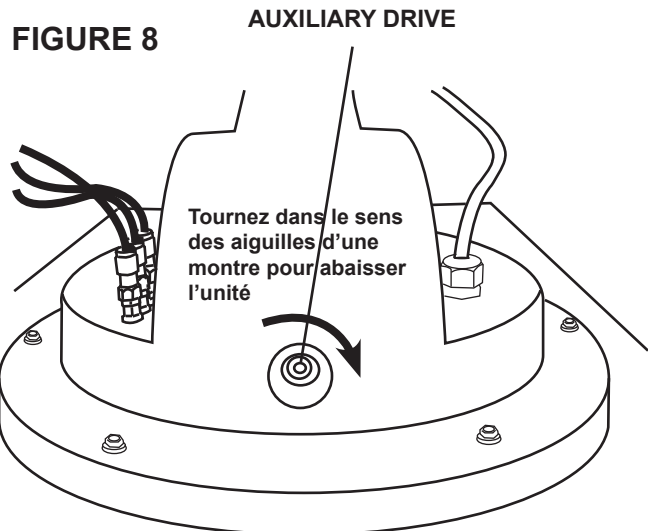

GARANTIE LIMITEE POUR LES PRODUITS MOBILES WINEGARD

(2 ANS SUR LES PIECES ; 1 AN SUR LA MAIN D'ŒUVRE)

Winegard Company garantit ce produit contre tous défauts de matériaux ou de fabrication pour une période de deux (2) ans à partir de la date d'achat originale. Pendant la première (1) année de ladite garantie, Winegard Company paiera également les frais de main d'oeuvre autorisés pour qu'un revendeur autorisé Winegard répare ou remplace les produits défectueux. Aucune réclamation de garantie ne sera honorée à moins que le client présente une preuve d'achat à un revendeur autorisé Winegard au moment de la réclamation (pour localiser le revendeur autorisé Winegard le plus proche, contactez Winegard Company, 3000 Kirkwood Street, Burlington, Iowa 52601, Téléphone 800-288-8094 ou visitez www.winegard.com). Le client doit fournir la preuve d'achat avec un reçu daté pour le produit Winegard afin de vérifier que le produit est bien sous garantie. Si la date d'achat ne peut être vérifiée, la période de garantie sera considérée avoir débuté trente (30) jours après la date de fabrication.

Si un défaut de matériau ou de fabrication est découvert, le client amènera le produit à un revendeur autorisé Winegard pour le service. Le client doit fournir la preuve d'achat pour vérifier que le produit est sous garantie. Si le produit est apporté à un revendeur autorisé Winegard pour le service avant l'expiration de la première année (1) de la garantie et qu'un défaut de matériau ou de fabrication est confirmé par les services techniques de Winegard, Winegard Company couvrira les frais de main d'oeuvre du revendeur pour le service de garantie. Le revendeur Winegard doit contacter les services techniques Winegard en avance pour une préautorisation du service. L'autorisation du service est à la seule discrétion de Winegard Company.

Autrement le client peut expédier le produit en port payé à Winegard Technical Services (situé à 3111 Kirkwood Street, Burlington, Iowa 52601, téléphone 800-788-4417). Le client doit renvoyer le produit accompagné d'une brève description du problème et de ses noms, adresse et numéro de téléphone. Le client doit également fournir la preuve d'achat pour vérifier que le produit est sous garantie. Si le produit est renvoyé avant l'expiration de la période de garantie, Winegard Company réparera ou remplacera le produit (le choix est le nôtre).

Cette garantie limitée ne s'applique pas si le produit est endommagé, détérioré, ne fonctionne pas bien ou tombe en panne à cause : d'une installation incorrecte, d'une mauvaise utilisation, d'abus, de négligence, d'accident, d'altération, de modification du produit autre que sa fabrication d'origine par Winegard ou de toute autre façon, de l'enlèvement ou de la dégradation du numéro de série, d'une utilisation contre les instructions incluses avec le produit ou des catastrophes naturelles telles que les dommages infligés par le vent, les éclairs, la glace ou les environnements corrosifs tels que les vapeurs salines ou les pluies acides.

POLITIQUE D'AUTORISATION DES RETOURS

Un numéro d'autorisation de retour d'article (RMA) est nécessaire avant de renvoyer un produit à Winegard Company ou aux services de garantie Winegard sous cette politique de garantie. Veuillez appeler le département des services techniques au 800-788-4417 ou envoyez un courriel à warranty@winegard.com pour recevoir un numéro de RMA. Veuillez fournir la date d'achat lorsque vous demandez un numéro RMA. Emballez le produit dans un paquet prépayé et écrivez le numéro RMA en grosses lettres bien lisibles sur l'extérieur du paquet. Pour éviter toute confusion ou mauvaise compréhension, un paquet sans numéro de RMA ou un retour non autorisé sera refusé et renvoyé au client à ses frais.

WINEGARD COMPANY NE PREND SUR ELLE AUCUNE RESPONSABILITE POUR LES AUTRES GARANTIES FORMELLES OU TACITES FAITES PAR UNE AUTRE PERSONNE.

TOUTES LES AUTRES GARANTIES EXPRESSES, LEGALES OU TACITES Y COMPRIS LES GARANTIES DE COMMERCIALITE OU D'APTITUDE A UN EMPLOI PARTICULIER SONT LIMITEES A LA PERIODE DE DEUX ANS DE CETTE GARANTIE.

Dans les états qui ne permettent pas les limitations aux garanties tacites, ni l'exclusion de la limitation des dommages accessoires ou indirects, les limites ou exclusions ci-dessus ne s'appliquent pas à vous.

Certains états ne permettent pas de limite sur la durée d'une garantie tacite, ni l'exclusion de la limite des dommages accessoires ou indirects, si bien que les limites ou exclusions ci-dessus peuvent ne pas s'appliquer à vous.

Cette garantie accorde des droits légaux spécifiques au client. Le client peut également avoir d'autres droits qui varient d'un état à l'autre.

GARANTIE DU RECEPTEUR SATELLITE :

Voir la politique de garantie limitée du fabricant.

Rev. 2/08



**NE peignez PAS cette antenne !
Le fait de peindre l'antenne
TRAV'LER annule votre garantie.**

