

WINEGARD®
TRAV'LER®
Antenne TV multi-satellite automatique



Modèle SKA-722 Réflecteur & support

MANUEL D'INSTALLATION

Fabriqué aux Etats-Unis

Installation du réflecteur et du support pour le TRAV'LER® SHAW DIRECT

 Assurez-vous qu'il n'y a rien au-dessus de l'antenne TRAV'LER qui l'empêcherait de se lever. Vous aurez besoin d'au moins 40 po d'espace libre au-dessus la monture du TRAV'LER pour assurer que vous avez assez d'espace pour installer le réflecteur. Faites attention à ces points de pincement pendant l'élévation de l'antenne.

NOTE : Les points de pincements sont notés pour votre sécurité et pour protéger les câbles. Les câbles peuvent être endommagés s'ils ne sont pas installés correctement. Voir les pages 3 et 4 de ce manuel d'installation.

FIGURE 1

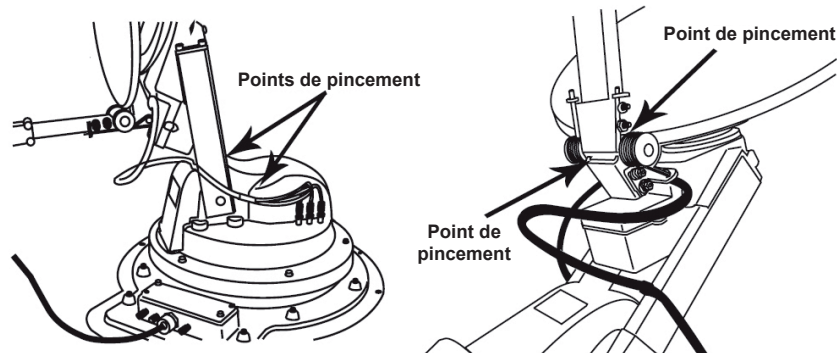

Lever l'antenne :

Il existe deux moyens pour lever l'antenne : automatiquement et manuellement, chaque méthode est expliquée ci-dessous.

A. Automatique :

Les étapes 1 à 7 expliquent comment utiliser le boîtier de l'interface TRAV'LER pour lever la monture.

1. Appuyez sur **[POWER]** et maintenez-le pendant 2 secondes pour allumer **[ON]** sur le boîtier de l'interface. Attendez jusqu'à ce que le boîtier de l'interface finisse de « se connecter à l'antenne ».

* Le TRAV'LER peut entrer dans le « sous-programme de recherche » après 10 secondes, ce qui est normal (voir la NOTE ci-dessous).

2. Appuyez sur **[ENTER]** et maintenez-le pendant 2 secondes ou jusqu'à ce que l'unité affiche « Entrer dans le menu de l'utilisateur ». Appuyez sur **[SELECT]** pour déplacer l'astérisque sur le « OUI ». Appuyez sur **[ENTER]**.

3. Appuyez sur **[SELECT]** pour déplacer l'astérisque sur INSTALLATION.

4. Appuyez sur **[ENTER]**. Il vous sera demandé de donner un code pour entrer dans le menu d'installation.

5. Appuyez sur **[ENTER]** 4 fois pour saisir le code 0000.

6. Appuyez sur **[SELECT]** pour déplacer l'astérisque sur LEVER L'ANTENNE. Appuyez sur **[ENTER]**. Appuyez sur **[SELECT]** pour déplacer l'astérisque sur le OUI.

7. Appuyez sur **[ENTER]**. La monture du TRAV'LER se lèvera à mi-chemin.

*NOTE : Si le TRAV'LER entre dans le « sous-programme de recherche » et que la monture TRAV'LER se lève à plus de la moitié avant la sélection LEVER L'ANTENNE (voir l'étape 6), le TRAV'LER se butera à la butée supérieure dure et le message « Moteur calé » s'affichera. Ceci est normal.

Le message « moteur calé » signifie que le TRAV'LER est tout en haut et que la monture ne peut plus monter. Il existe deux moyens faciles de vider le message « moteur calé ».

a. Appuyez sur **[ENTER]** et l'antenne TRAV'LER reviendra au « menu d'installation ».

OU

b. Appuyez sur **[POWER]** et l'antenne TRAV'LER se rangera et s'éteindra (recommencez à partir de l'étape 1)

B. Manuel :

1. Débranchez l'interface TRAV'LER
2. Enlevez le boulon en plastique noir à l'arrière de la monture en utilisant une clé.
3. Insérez une rallonge pour une douille de ¼ po dans l'entraînement auxiliaire comme sur la figure 2. Tournez l'entraînement auxiliaire dans le sens inverse des aiguilles d'une montre pour soulever l'unité suffisamment afin d'installer le support du nouveau réflecteur.



NOTE : N'UTILISEZ PAS UNE PERCEUSE CAR ELLE POURRAIT ENDOMMAGER LES COMPOSANTS ELECTRONIQUES DU TRAV'LER.

FIGURE 2

Connexions des câbles coaxiaux

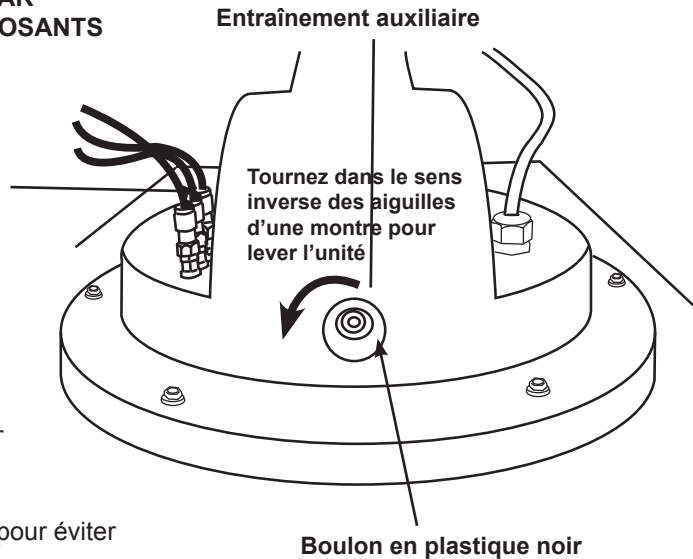

Installer le réflecteur:

1. Insérez les deux longues vis dans les deux trous du haut sur l'avant du réflecteur.
2. Glissez une des pinces en forme de coin sur chaque vis qui ressort à l'arrière du réflecteur.
3. Vissez un écrou sur chaque vis juste assez pour éviter que la pince ne tombe.
4. Réglez le réflecteur SHAW DIRECT sur la plaque biaise (en figure 3) en alignant les deux cabillots sur le socle du réflecteur avec les deux encoches sur la plaque biaise. Le réflecteur devrait être installé de façon à ce que le bras LNB soit en bas de cette plaque.
5. Utilisez prudemment les pinces sur l'arrière du réflecteur pour le tenir en place.

FIGURE 3

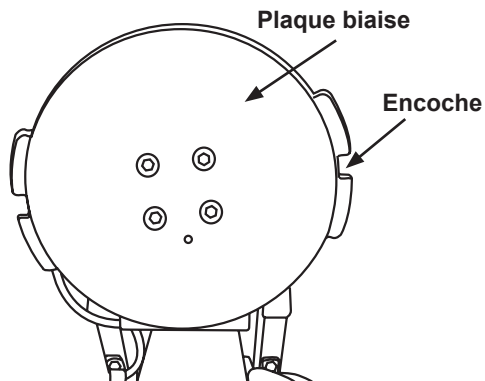
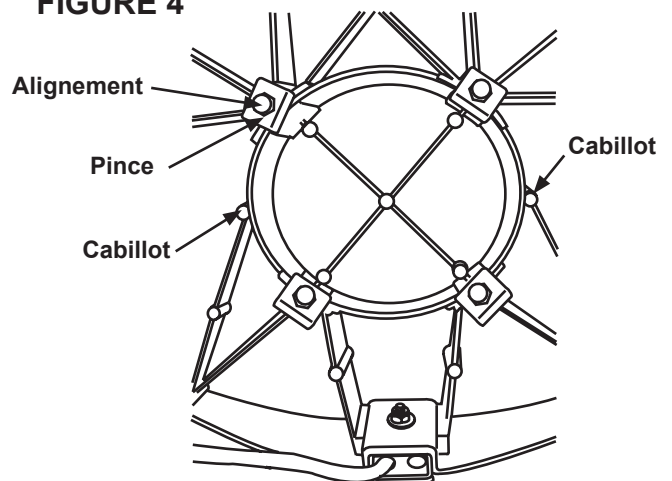

FIGURE 4



Note : Assurez-vous que la partie la plus épaisse de la pince est à l'extérieur du réflecteur.

6. Une fois que les vis et les pinces supérieures sont en place, installez les vis et les pinces inférieures.
7. Serrez les écrous sur les quatre vis.

FIGURE 5

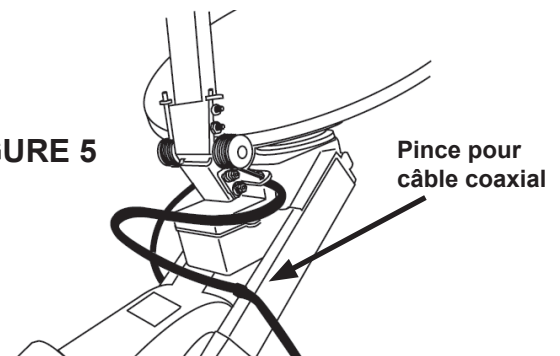

8. Une fois que le support est bien fixé, connectez les quatre câbles coaxiaux sur la monture, comme sur la figure 6.

9. Trouvez l'attache à câble sur les câbles coaxiaux que vous venez de brancher sur la monture. Mettez la pince à câble juste en dessous de cette attache. Vissez soigneusement cette pince à l'avant du bras de levée, n'ouvrez PAS TROP cette vis. Voir la figure 5.



Faites attention de ne pas foirer le trou des vis 5/16 po lorsque vous remplacez la pince retenant les câbles coaxiaux au bras. N'utilisez PAS un outil électrique.

FIGURE 6

Connexions des câbles coaxiaux.

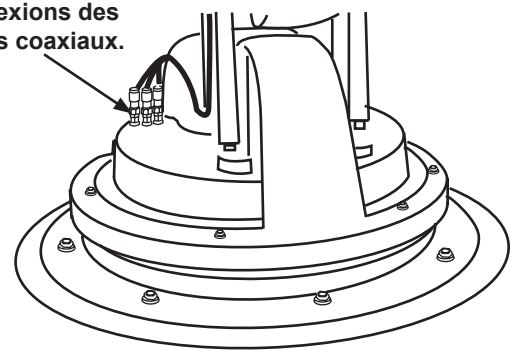

NOTE : Si l'attache à câble est manquante, installez la pince à 14 po de l'extrémité des connecteurs.

Calibrez le moteur d'élévation :

1. Appuyez sur **[POWER]** et maintenez-le pendant 2 secondes pour allumer **[ON]** sur le boîtier de l'interface. Attendez jusqu'à ce que le boîtier de l'interface finisse de « se connecter à l'antenne ».
2. Appuyez sur **[ENTER]** et maintenez-le pendant 2 secondes ou jusqu'à ce que l'unité affiche « Entrer dans le menu de l'utilisateur ». Appuyez sur **[SELECT]** pour déplacer l'astérisque sur le « OUI ». Appuyez sur **[ENTER]**.
3. Appuyez sur **[SELECT]** pour déplacer l'astérisque sur INSTALLATION.
4. Appuyez sur **[ENTER]**. Il vous sera demandé de donner un code pour entrer dans le menu d'installation.
5. Appuyez sur **[ENTER]** 4 fois pour saisir le code 0000.
6. Depuis le menu d'installation,
7. Appuyez sur **[SELECT]** pour déplacer l'astérisque « * » sur « Calibrer EL » et appuyez sur **[ENTER]**.
8. Appuyez sur **[SELECT]** pour déplacer l'astérisque « * » sur OUI.
9. Appuyez sur **[ENTER]** pour démarrer la procédure de calibration de l'élévation. L'ACL devrait à présent afficher « Calibration EL en cours ... »
10. Après quelques moments, l'ACL IDU devrait afficher « Sur butée dure EL ? »
Oui *Non”.

Examinez visuellement l'antenne pour vérifier qu'elle est positionnée contre la butée dure. L'antenne pointera aussi loin qu'elle pourra aller, ceci est la butée dure.

11. Appuyez sur **[SELECT]** une fois pour déplacer l'astérisque sur « Oui » si l'antenne est sur la butée dure.
12. Appuyez sur **[ENTER]** et l'ACL affichera « Calibration EL réussie ».
13. Appuyez et maintenez **[POWER]** pendant 2 secondes pour ranger l'antenne.

GARANTIE LIMITEE POUR LES PRODUITS MOBILES WINEGARD

(2 ANS SUR LES PIECES ; 1 AN SUR LA MAIN D'ŒUVRE)

Winegard Company garantit ce produit contre tous défauts de matériaux ou de fabrication pour une période de deux (2) ans à partir de la date d'achat originale. Pendant la première (1) année de ladite garantie, Winegard Company paiera également les frais de main d'oeuvre autorisés pour qu'un revendeur autorisé Winegard répare ou remplace les produits défectueux. Aucune réclamation de garantie ne sera honorée à moins que le client présente une preuve d'achat à un revendeur autorisé Winegard au moment de la réclamation (pour localiser le revendeur autorisé Winegard le plus proche, contactez Winegard Company, 3000 Kirkwood Street, Burlington, Iowa 52601, Téléphone 800-288-8094 ou visitez www.winegard.com). Le client doit fournir la preuve d'achat avec un reçu daté pour le produit Winegard afin de vérifier que le produit est bien sous garantie. Si la date d'achat ne peut être vérifiée, la période de garantie sera considérée avoir débuté trente (30) jours après la date de fabrication.

Si un défaut de matériel ou de fabrication est découvert, le client amènera le produit à un revendeur autorisé Winegard pour le service. Le client doit fournir la preuve d'achat pour vérifier que le produit est sous garantie. Si le produit est apporté à un revendeur autorisé Winegard pour le service avant l'expiration de la première année (1) de la garantie et qu'un défaut de matériau ou de fabrication est confirmé par les services techniques de Winegard, Winegard Company couvrira les frais de main d'oeuvre du revendeur pour le service de garantie. Le revendeur Winegard doit contacter les services techniques Winegard en avance pour une préautorisation du service. L'autorisation du service est à la seule discrétion de Winegard Company.

Autrement le client peut expédier le produit en port payé à Winegard Technical Services (situé à 3111 Kirkwood Street, Burlington, Iowa 52601, téléphone 800-788-4417). Le client doit renvoyer le produit accompagné d'une brève description du problème et de ses noms, adresse et numéro de téléphone. Le client doit également fournir la preuve d'achat pour vérifier que le produit est sous garantie. Si le produit est renvoyé avant l'expiration de la période de garantie, Winegard Company réparera ou remplacera le produit (le choix est le nôtre).

Cette garantie limitée ne s'applique pas si le produit est endommagé, détérioré, ne fonctionne pas bien ou tombe en panne à cause : d'une installation incorrecte, d'une mauvaise utilisation, d'abus, de négligence, d'accident, d'altération, de modification du produit autre que sa fabrication d'origine par Winegard ou de toute autre façon, de l'enlèvement ou de la dégradation du numéro de série, d'une utilisation contre les instructions incluses avec le produit ou des catastrophes naturelles telles que les dommages infligés par le vent, les éclairs, la glace ou les environnements corrosifs tels que les vapeurs salines ou les pluies acides.

POLITIQUE D'AUTORISATION DES RETOURS

Un numéro d'autorisation de retour d'article (RMA) est nécessaire avant de renvoyer un produit à Winegard Company ou aux services de garantie Winegard sous cette politique de garantie. Veuillez appeler le département des services techniques au 800-788-4417 ou envoyez un courriel à warranty@winegard.com pour recevoir un numéro de RMA. Veuillez fournir la date d'achat lorsque vous demandez un numéro RMA. Emballez le produit dans un paquet prépayé et écrivez le numéro RMA en grosses lettres bien lisibles sur l'extérieur du paquet. Pour éviter toute confusion ou mauvaise compréhension, un paquet sans numéro de RMA ou un retour non autorisé sera refusé et renvoyé au client à ses frais.

WINEGARD COMPANY NE PREND SUR ELLE AUCUNE RESPONSABILITE POUR LES AUTRES GARANTIES FORMELLES OU TACITES FAITES PAR UNE AUTRE PERSONNE.

TOUTES LES AUTRES GARANTIES EXPRESSES, LEGALES OU TACITES Y COMPRIS LES GARANTIES DE COMMERCIALITE OU D'APTITUDE A UN EMPLOI PARTICULIER SONT LIMITEES A LA PERIODE DE DEUX ANS DE CETTE GARANTIE.

Dans les états qui ne permettent pas les limitations aux garanties tacites, ni l'exclusion de la limitation des dommages accessoires ou indirects, les limites ou exclusions ci-dessus ne s'appliquent pas à vous.

Certains états ne permettent pas de limite sur la durée d'une garantie tacite, ni l'exclusion de la limite des dommages accessoires ou indirects, si bien que les limites ou exclusions ci-dessus peuvent ne pas s'appliquer à vous.

Cette garantie accorde des droits légaux spécifiques au client. Le client peut également avoir d'autres droits qui varient d'un état à l'autre.

GARANTIE DU RECEPTEUR SATELLITE :

Voir la politique de garantie limitée du fabricant.



**NE peignez PAS cette antenne !
Le fait de peindre l'antenne
TRAV'LER annule votre garantie.**

